

Ettore Sottsass : vers Memphis

1962 Quatre anglais forment les *Beatles*



1961 Le soviétique *Gagarine* est le premier homme dans l'espace

1963 Au cinéma : *2001 Odysée de l'espace* de *Stanley Kubrick*



1965 La *guerre du Vietnam* commence

1961 Fidel Castro face aux Etats-Unis : la *Baie des cochons*



1969 *Jimmy Hendrix* triomphe à *Woodstock*

1961 Le *Mur de Berlin*



1969 L'américain *Neil Armstrong* est le premier homme sur la lune

1976 Création des sociétés *Microsoft* et *Apple*



1978 La marée noire du pétrolier *Amoco Cadiz*

1973 La guerre du Kippour et le premier *choc pétrolier*



1989 la Chute du *mur de Berlin*



1983 Découverte du *virus du Sida*

1989 Naissance du *World Wide Web*



1986 L'explosion de la centrale nucléaire de *Tchernobyl*, URSS

Contexte artistique

Avant : l'Ecole de New York

Action painting

L'expressionnisme abstrait : Robert Motherwell. At Five in the Afternoon. 1949. Elogy to the Spanish Republic, 1958. Robert Motherwell

Figuration expressionniste : De Kooning, Woman, 1952

Composition All over : Jackson Pollock, Number 1, 1950

Colorfield

Rothko : N° 8, 1952

Les années 60/70

Pop Art

Expressionnisme post abstrait

Rauschenberg, combine painting : Retroactive, 1964

Lichtenstein, comics populaires et facture impersonnelle : Blam, 1962

Jasper Johns : Trois drapeaux 1958

Warhol : répétition modulaire, mise en scène des symboles de l'Amérique, Star system, impérialisme américain, américain way of Life

Marilyn lips, 1962

Coca cola bottles, 1962

Five Deaths Seventeen Times in black and white, 1963

Minimalisme

simplification vs expressionnisme abstrait, impersonnalité de la facture et réalisme absolu des objets 3d

Donald Judd; Specific object, 1965

Claes Oldenburg : Soft toilets, 1966

Bruce Nauman : My Name Exaggerated Fourteen Times Vertically, 1967

Dan Flavin : Monument 1 for V Tatlin, 1964

Hard edge

Frank Stella : Empress of India. 1965.

Land art

Richard Serra : Spin out, 1972-73

Christo: Valley Curtain 1970-1972

Walter de Maria : Lightning field, 1977

Robert Smithson : Spiral Jetty, 1971

Art conceptuel, Installation, Happening, Performance

Dématérialisation de l'objet d'art

Arte Povera : Giuseppe Penone, Albero di cinque metri, 1973

Joseph Kosuth : One and Three Chairs, 1965

Beuys : "Tout homme est un artiste" + la créativité dans le travail

"Produire un objet donne un sens à la vie d producteur comme à la vie de celui qui reçoit l'objet." Marx

Coyote like America and America like me, 1974

Fluxus : Wolf Vostell, Nam Jun Paik, Josef Beuys, Yoko Ono... Georges Maciunas avec un broc

Mettre en valeur la créativité de chacun : l'auteur et le spectateur, avec légèreté et ironie vs l'héroïsme des artistes (expressionnistes), utilisation de la vidéo

Boltanski, Vitrine de référence, 1971

Retour a la figuration entre classicisme et "bad painting"

George Baselitz

Basquiat, Self-Portrait, 1982.

Gehrad Richter : Betty, 1988

Der Lauf der Dinge (Le cours des choses) Peter Fischli, David Weiss

Yoko Ono – 1965 – One (Fluxus Films)

Der Lauf der Dinge (Le cours des choses) Peter Fischli, David Weiss, 1987

L'effet domino, objets mis en mouvement par le feu, l'eau et la loi de la pesanteur

Contexte design

A la fin des années 60, le nouveau design veut échapper au Good design de l'après-guerre, à l'adage "la forme suit la fonction", lorsque la valeur d'estime des objets était leur efficacité. Il suffit de regarder la Lettera 22 de Nizzoli de 1956. L'apparence de cette machine à écrire est à l'image du sérieux de la technologie mise en œuvre. Sa séduction repose sur la qualité du service qu'elle va nous rendre : ses dimensions et le métal dont elle est faite, plaident pour sa légèreté et sa solidité, l'ergonomie des touches, de la tige de retour et même le ding qui annonce la fin de la ligne, pour sa maniabilité. Tout comme est efficace la préfabrication de la "Maison des Jours heureux", commandée à Jean Prouvé par l'Abbé Pierre après le rude hivers 54, pour répondre au besoin de logement des plus démunis.

Mais le nouveau design s'oppose surtout au dévoiement du projet social du fonctionnalisme rationnel, en particulier dans le phénomène de la standardisation.

De la même manière il remet en cause la société de consommation, sa culture de la productivité et de la rentabilité et l'appauvrissement de la forme et du désir de l'utilisateur qui en résulte : l'objet est jetable et vite remplacé, soit parce qu'il est de mauvaise qualité, soit parce qu'il est un gadget à la mode.

Il ne s'agit plus de seulement de répondre à des besoins ni de séduire un usager "consommateur", mais de lui rendre sa capacité à être créatif.

Ce sera le projet de l'Anti-design, du groupe Alchimia et plus tard de Memphis.

Contextes design



La Lettera 22, Marcello Nizzoli
1956

Tac tac, jeu des années 70



La Maison des jours heureux, Jean Prouvé, 1955

HLM du Haut du Lièvre, Nancy, débuté en 1958, le premier occupant est arrivé en 1959



De la séduction en design

Les années Pop

La séduction contre la banalité du quotidien

La Valentine (1969) a été conçu pour être pratique, portable, facile d'utilisation et réalisée en plastique peu cher. Elle serait donc bien un objet rationnel si ce n'était sa couleur rouge brillante, ses formes arrondies et la campagne publicitaire qui l'accompagne mettant en scène une jeunesse contestataire. Tout cela nous parle de séduction mais surtout de liberté d'expression.



La Valentine Ettore Sottsass, 1969

L'anti-design

A la fin des années 60, Ettore Sottsass va accentuer sa prise de position en faveur d'un design qui privilégie les formes modulable et appropriables par l'utilisateur. Il va être un des principaux acteurs avec Joe Colombo de l'anti-design.



Containers, Ettore Sottsass, 1972
Dimensions : 110 cm x 228 cm x 99 cm
Matériaux : Polychlorure de vinyle, Miroir, Céramique, Plexiglas

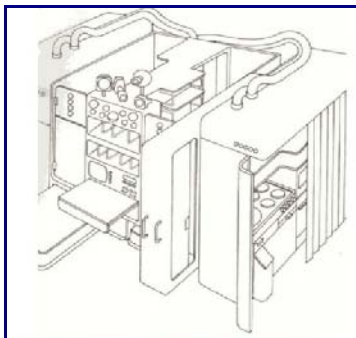





Joe Colombo Total furnishing unit, Rotoliving, Cabriolet Bed, 1969



	<p>Tube-Chair, Joe-Colombo, 1969</p>
---	--------------------------------------

Alchimia

A la fin des années 70, Ettore Sottsass participe avec Alessandro Mendini, Michele De Lucchi et Andrea Branzi., aux expositions du "Studio Alchimia". Cette galerie est célèbre pour la liberté de ton du design qu'elle présente, expérimental, coloré, ornementé, et qui recycle souvent en les citant et parodiant, les formes du design et de l'art, en particulier dans la série de re-design d'Alessandro Mendini.

	<p>Re-design de la Zig zag chair de Rietvelt, Alchimia, Alessandro Mendini, 1978</p>
	<p>Re-design de la Wassily chair de Marcel Breuer, Alchimia, 1978, Alessandro Mendini</p>
	<p>Chair and table for Alchimia, Ettore Sottsass, 1979</p>
	<p>'Factotum', Alchimia, Ettore Sottsass, 1979</p>

Le groupe Memphis

En 1980, Ettore Sottsass fonde le groupe Memphis, nom donné d'après un chanson de Bob Dylan, [Stuck Inside of Mobile With The Memphis Blues Again](#), ... ou en référence à l'Egypte ancienne, en tout cas avec l'intention de se libérer de la "tyrannie" du Bon-design fonctionnel et rationnel autant que de la standardisation la plus pauvre. Le design de Memphis est métaphorique, faisant cohabiter citation, fantaisie, humour et poésie. Le détournement des références au design et à l'art en faisant écho à la

culture de l'usager, lui donne l'occasion de reconnaître la valeur des objets dont il choisit de s'entourer, d'autant plus que les productions du groupe Memphis à l'instar des objets d'art sont des objets uniques ou des séries limités.

Bibliothèque Carlton d'Ettore Sottsass, pastiche du néoplasticisme, un totem postmoderne + devancer la fonction d'un livre : tomber

	<p>Peter, Peter Shire, 1987 Table d'appoint Gerrit-Thomas Rietveld, années 30</p>
	<p>Titicaca, Céramiques, Matteo Thun, 1982 Coq, Constantin Brancusi, 1932</p>
	<p>Ladoga, Céramiques, Matteo Thun, 1982 Négresse blonde, Constantin Brancusi, 1926</p>

Le Modernisme "classique" / le Postmodernisme "baroque"

	Brno chair années 30	CrownHall années 50	Bureau Retour de Nouvelle Guinée années 80	Obaluenaga House années 80
SIGNIFIANT	formes géométriques, cuir, métal, noir, chromé, trame constructive, structure porteuse	formes géométriques, verre, métal, noir, transparent, trame constructive, structure porteuse	formes géométrique, couleurs vives, multiples volumes complexes, exotisme	formes géométrique, couleurs vives, multiples volumes complexes
SIGNIFIE	<ul style="list-style-type: none"> • sobriété formelle • matériaux industriels • rationalisme constructif • efficacité (fonction d'usage), ergonomie • valeur d'estime : modernité, efficacité, idéal classique 		<ul style="list-style-type: none"> • parodie du vocabulaire néoplastique • parodie de la trame constructive • complexité • association, juxtaposition, rupture, déconstruction • valeur d'estime : postmodernité, objet ludique, poésie, contestation baroque 	